

# SUMMER WAVES® POOL MAINTENANCE KIT

**READ, AND KEEP THESE INSTRUCTIONS FOR FUTURE REFERENCE**

Should you encounter a problem with your Polygroup® Product, please do not return the product to the place of purchase. All Warranty claims must be made directly to Polygroup®. Prior to contacting Customer Service, please first review the Troubleshooting Guide in the Installation Manual, or review the FAQ at [www.Polygroup.com](http://www.Polygroup.com). Please review setup instruction videos on [www.Polygroup.com/video](http://www.Polygroup.com/video). If you are still unable to correct the problem, please contact Polygroup® Customer Service at Appendix . Have the product type and your purchase receipt ready. Our Customer Service Representative will assist you in resolving the problem. You may be asked to return all or part of the product for inspection and/or repair. Do not return any product to Polygroup® without a Return Authorization number.

## IMPORTANT SAFETY INSTRUCTIONS

When installing and using this electrical equipment, basic safety precautions should always be followed, including the following:

### READ AND FOLLOW ALL INSTRUCTIONS

Keep for Future Reference. Failure to follow these warnings and instructions can result in serious injury or death to users, especially children.

## ⚠ WARNING

1. Read and Follow All Safety Information and Instructions. Keep for Future Reference. Failure to follow these warnings and instructions can result in serious injury or death to users, especially children.
2. Keep children in your direct sight, stay close, and actively supervise them when they are in or near this pool and when you are filling and emptying this pool.
3. Keep all breakable objects out of the pool area.

## PARTS LIST

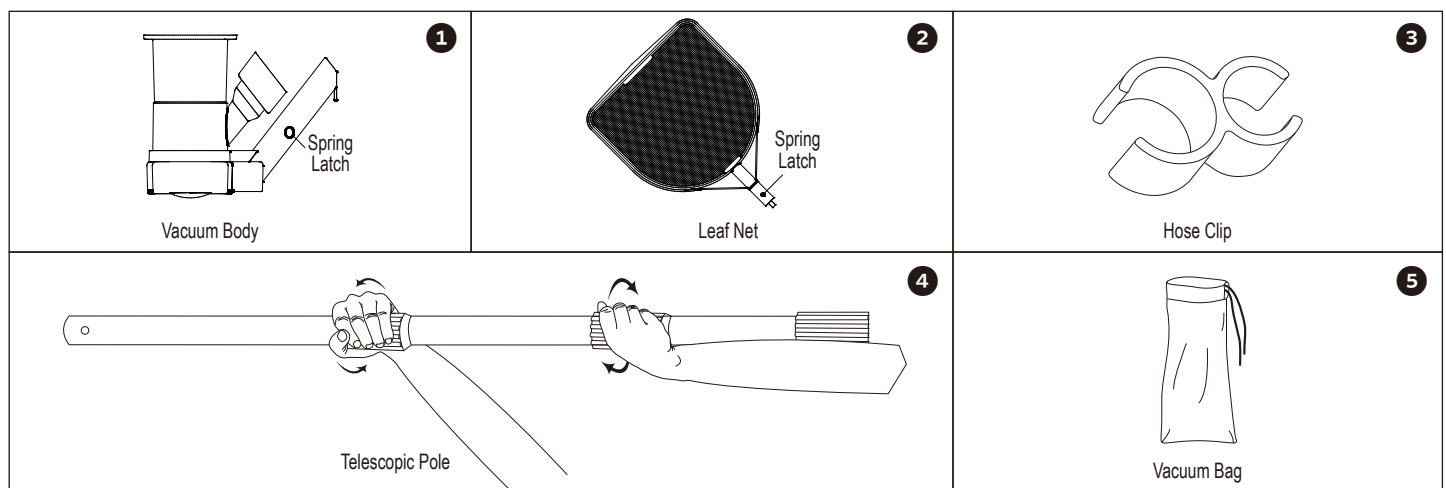

## OPERATION INSTRUCTIONS

### To Use The Leaf Net

1. Extend the telescopic pole to its fullest length.
2. Attach the leaf net to the open end of the telescopic pole.
3. Scoop out leaf and debris from the pool.

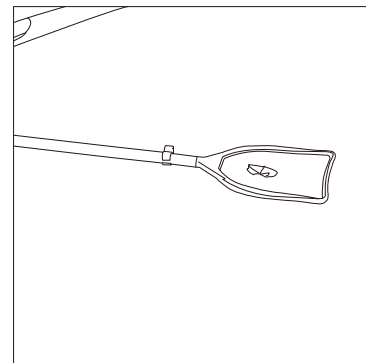
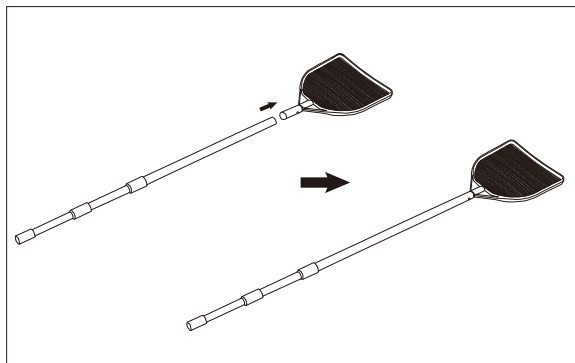
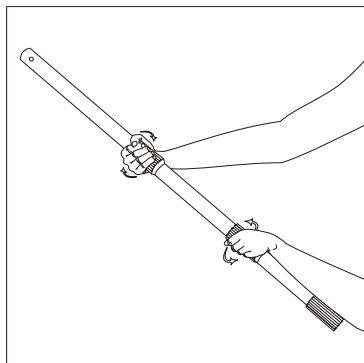

### To Vacuum With A 5/8" Garden Hose (Not Included)

1. Extend the telescopic pole to its fullest length.
2. Attach the vacuum head to the open end of the telescopic pole.

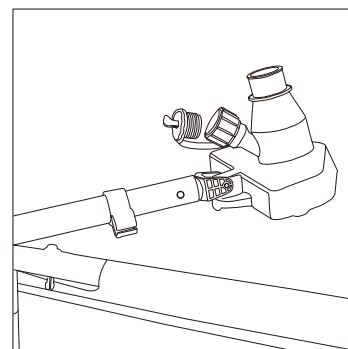
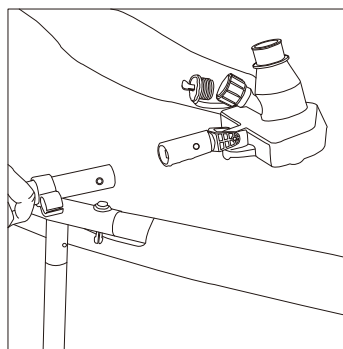
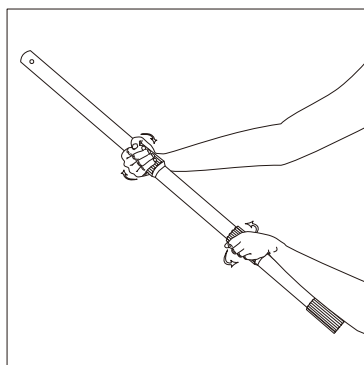

3. Attach the vacuum bag to the vacuum head, tighten the drawing string and tie a simple shoelace knot.

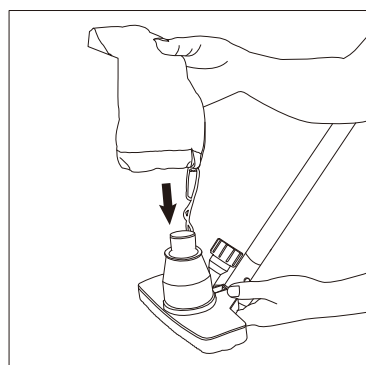

4. Twist off the water hose cap.

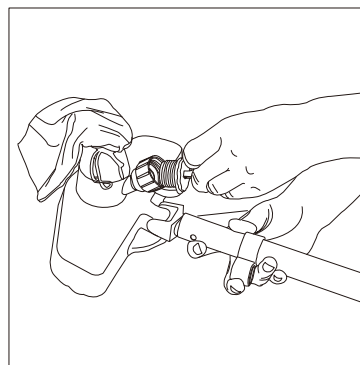

5. Hand tighten a 5/8" garden hose to the vacuum head.
6. Slip the hose into the hose clip.

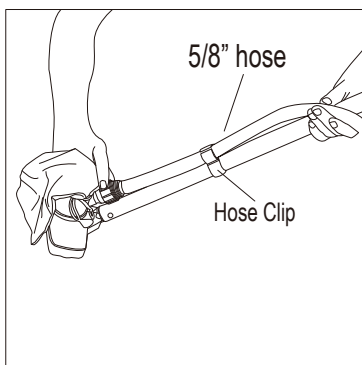

7. Place the vacuum under water.

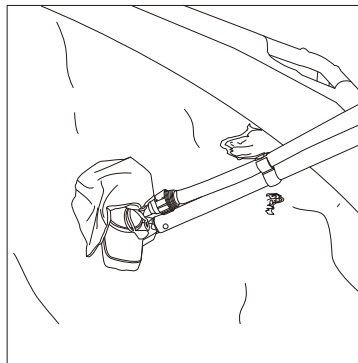

8. Turn on the water supply, it will create a venturi action at the vacuum head to collect the debris inside the vacuum bag.

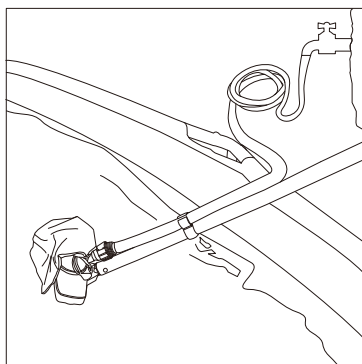

9. Slowly push the vacuum head across the pool floor to remove the debris.

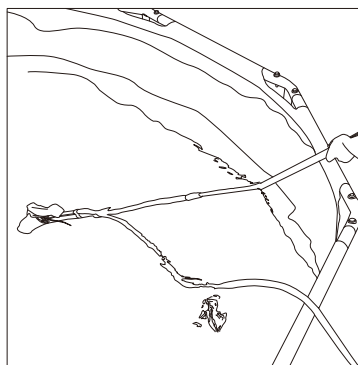

10. When done or the bag is full:

- (1) Slowly move the vacuum head to the side wall of the pool, turn the vacuum head up-side-down, shut off the water and lift the vacuum head out of the pool.
  - (2) Remove the vacuum bag and discard all the debris, flip the bag in-side-out and rinse with running water.
11. Repeat the vacuuming process until the pool is thoroughly cleaned.

## CUSTOMER SERVICES CONTACT

COUNTRIES / REGIONS	SERVICE CENTER LOCATIONS
United Kingdom	<p>Telephone: 44(0) 1702208172</p> <p>Address: Geemac sales &amp; Marketing Limited 12 Eldon Way Hockley Essex SS5 4AD</p>
France	<p>Telephone: 33(0) 969360535</p>
Spain	<p>Telephone: 0902848775</p>
Italy	<p>Telephone: 0800788298</p> <p>Address: 12 Eldon Way Hockley Essex</p>
Germany	<p>Telephone: 49(0) 6218455210</p> <p>Address: Germany Sales &amp; Service Office RMS GmbH Besselstr.25, 68219 Mannheim Service@rms-gruppe.de</p>
Australia and Islands	<p>Telephone: 1800-451-190</p>
<p>For answers to most frequently asked questions, please visit <a href="https://polygroup.zendesk.com/hc/en-us">https://polygroup.zendesk.com/hc/en-us</a></p>	

# SUMMER WAVES® TROUSSE D'ENTRETIEN

**LIRE ET GARDER CES INSTRUCTIONS POUR RÉFÉRENCE FUTURE**

Si vous rencontrez un problème avec votre produit Polygroup®, veuillez ne pas retourner le produit au lieu d'achat. Toutes les réclamations de garantie doivent être faites directement à Polygroup®. Avant de contacter le service client, veuillez d'abord examiner le Guide de dépannage dans le manuel d'installation, ou revoir la FAQ sur [www.Polygroup.com](http://www.Polygroup.com). Veuillez visionner les vidéos d'instructions de montage sur [www.polygroup.com/video](http://www.polygroup.com/video). Si vous n'êtes toujours pas en mesure de corriger le problème, veuillez contacter le service client de Polygroup® au Annexe. Ayez le type de produit et votre reçu d'achat à portée de main. Notre représentant du service à la clientèle vous aidera à résoudre le problème. Il pourrait vous être demandé de retourner une partie du produit ou le produit en totalité pour inspection et/ou réparation. Ne pas renvoyer de produit à Polygroup® sans numéro d'autorisation de renvoi.

## CONSIGNES DE SÉCURITÉ IMPORTANTES

Lors de l'installation et de l'utilisation de cet équipement électrique, des précautions de base doivent toujours être respectées, notamment ce qui suit :



### LIRE ET RESPECTER TOUTES LES INSTRUCTIONS

À conserver pour consultation ultérieure. NE PAS TENIR COMPTE DE CES AVERTISSEMENTS OU CES INSTRUCTIONS PEUT CAUSER DES BLESSURES GRAVES, VOIRE

## ⚠ AVERTISSEMENT

1. Lisez et suivez toutes les informations et les instructions de sécurité. À conserver pour consultation ultérieure. NE PAS TENIR COMPTE DE CES AVERTISSEMENTS OU CES INSTRUCTIONS PEUT CAUSER DES BLESSURES GRAVES, VOIRE MORTELLES, SURTOUT POUR LES ENFANTS.
2. Gardez une ligne de vue directe sur les enfants, restez à proximité, et surveillez les activement quand ils sont dans ou près de cette piscine et quand vous la remplissez et la videz.
3. Gardez tous les objets cassables lors de la zone de la piscine.

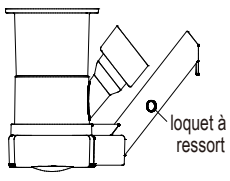
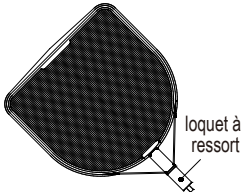
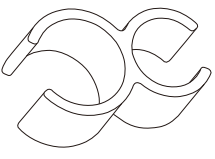
## LISTE DES PIÈCES

 <p>Corps de l'Aspirateur</p>	 <p>Epuisette</p>	 <p>Collier de Fixation</p>
 <p>Perche Télescopique</p>		 <p>Sac de l'Aspirateur</p>

**OPERATION INSTRUCTIONS**

**Utiliser l'épuisette**

1. Allongez la perche télescopique jusqu'à sa longueur maximale.
2. Assemblez l'épuisette sur l'extrémité ouverte de la perche télescopique.
3. Enlevez les feuilles et les débris de la piscine.

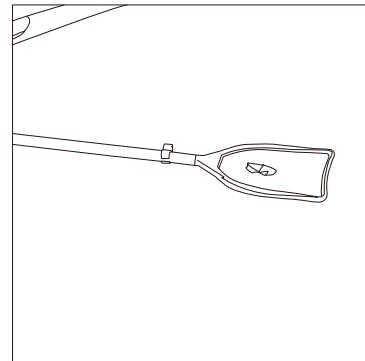
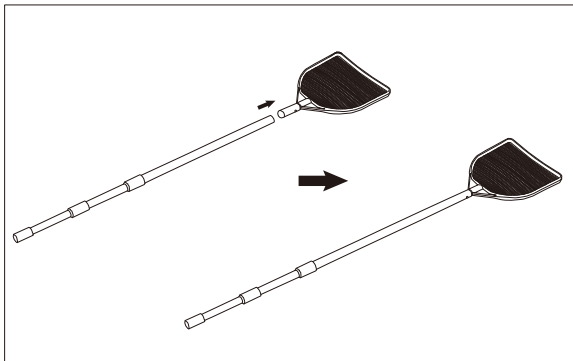
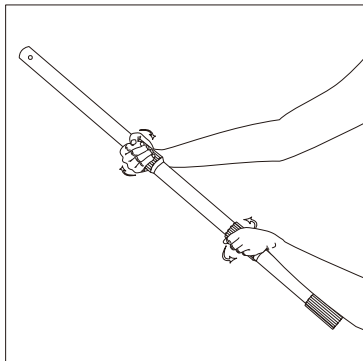

**Aspirer avec un tuyau d'arrosage 1,59 cm (non fourni)**

1. Allongez la perche télescopique jusqu'à sa longueur maximale.
2. Assemblez la tête d'aspiration sur l'extrémité ouverte de la perche télescopique.

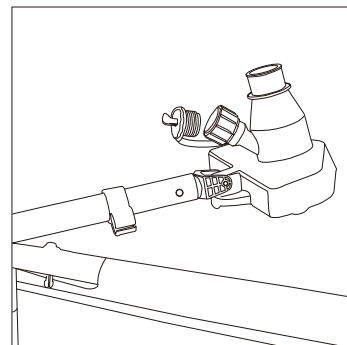
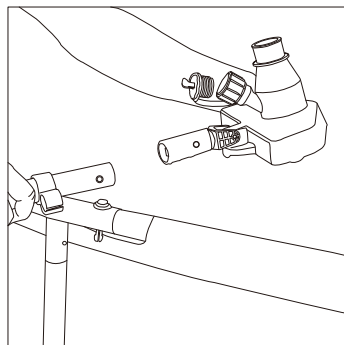
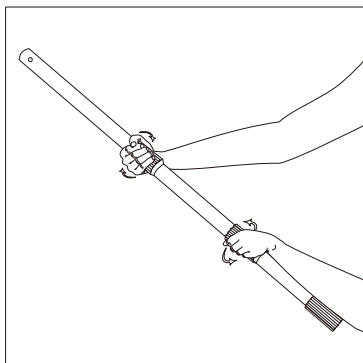

3. Attachez le sac d'aspiration sur la tête d'aspiration, serrez le cordon et faites un nœud simple.

4. Twist off the water hose cap

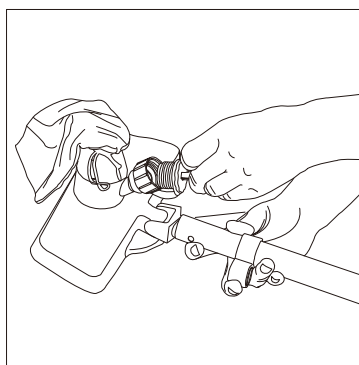
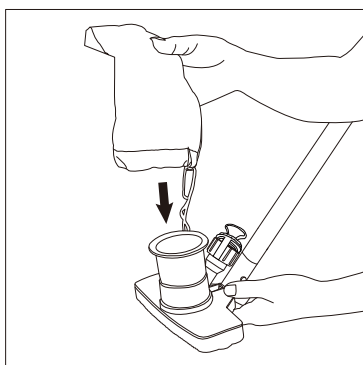

5. Serrez à la main un tuyau d'arrosage 1,59 cm sur la tête d'aspiration.
6. Insérez le tuyau dans le clip de tuyau.

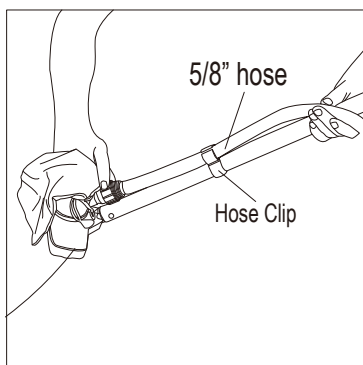

7. Placez la tête d'aspiration sous l'eau.

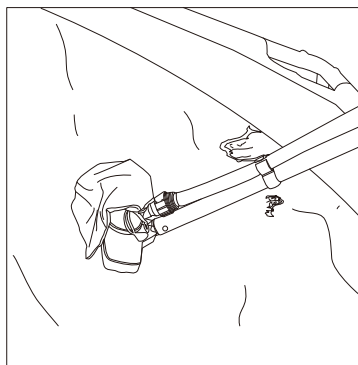

8. Ouvrez l'alimentation en eau, cela crée un effet venturi dans la tête d'aspiration qui permet de collecter les débris dans le sac d'aspiration.

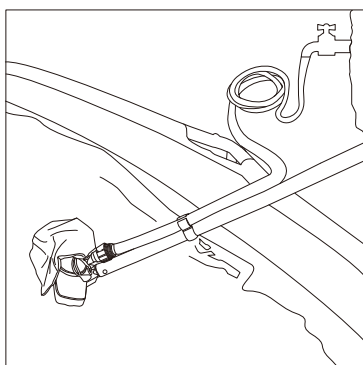

9. Poussez lentement la tête d'aspiration sur le fond de la piscine pour enlever les débris.

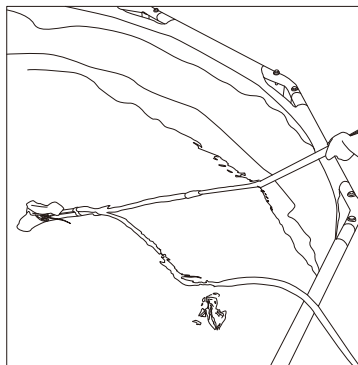

10. Quand vous avez terminé ou quand le sac est plein:

- (1) Déplacez lentement la tête d'aspiration jusqu'à la paroi de la piscine, retournez la tête d'aspiration à l'envers, fermez l'alimentation en eau et soulevez la tête d'aspiration hors de la piscine.
  - (2) Retirez le sac d'aspiration et jetez tous les débris, retournez le sac et rincez-le à l'eau courante.
11. Répétez la procédure d'aspiration jusqu'à ce que la piscine soit complètement propre.

## CUSTOMER SERVICES CONTACT

COUNTRIES / REGIONS	SERVICE CENTER LOCATIONS
United Kingdom	<p>Telephone: 44(0) 1702208172</p> <p>Address: Geemac sales &amp; Marketing Limited 12 Eldon Way Hockley Essex SS5 4AD</p>
France	<p>Telephone: 33(0) 969360535</p>
Spain	<p>Telephone: 0902848775</p>
Italy	<p>Telephone: 0800788298</p> <p>Address: 12 Eldon Way Hockley Essex</p>
Germany	<p>Telephone: 49(0) 6218455210</p> <p>Address: Germany Sales &amp; Service Office RMS GmbH Besselstr.25, 68219 Mannheim Service@rms-gruppe.de</p>
Australia and Islands	<p>Telephone: 1800-451-190</p>

For answers to most frequently asked questions, please visit <https://polygroup.zendesk.com/hc/en-us>